

РАБОЧАЯ ПЛИТА (РОСТЕР)

**0G0FT1G - 0G0FT2G
0G0FT4G - 0G0FT5G**

РУКОВОДСТВО ПО ЭКСПЛУАТАЦИИ И УСТАНОВКЕ



Русский

CSI

Изд. 0 07/2003



3014870

СОДЕРЖАНИЕ

ссылка главы

стр.

1^я ЧАСТЬ



0 ИНФОРМАЦИЯ ДЛЯ ЧИТАТЕЛЯ	2
1 ОБЩИЕ СВЕДЕНИЯ	2
2 ТЕХНИЧЕСКИЕ СВЕДЕНИЯ	3
3 БЕЗОПАСНОСТЬ	5
4 ЭКСПЛУАТАЦИЯ И РАБОТА	6
5 ОБСЛУЖИВАНИЕ	8
6 НЕИСПРАВНОСТИ	10
7 ПЕРЕНОС И УСТАНОВКА	11
8 РЕГУЛИРОВКА	14
9 ЗАМЕНА КОМПОНЕНТОВ	15
ПРИЛОЖЕНИЯ	I+III

2^я ЧАСТЬ



АНАЛИТИЧЕСКОЕ СОДЕРЖАНИЕ

Б Безопасности, правила, 5
Безопасности, устройства, 4
Бортиков для защиты от брызг, установка, 8

В В едином блоке, установка оборудования, 12
Включение и выключение горелки, 7
Воздушной трубы горелки замена, 15
Восстановление работы прибора, 7
Выключение и включение горелки, 7

Г Газа, подключение, 12
Горелки, включение и выключение, 7
Горелки, замена воздушной трубы, 15
Горелки, форсунки замена, 15

Д Давления газа проверка, 10

З Замена воздушной трубы горелки, 15
Замена форсунки горелки, 15
Замена форсунки запального пламени, 16
Замене частей, рекомендации по, 15
Запального пламени замена форсунки, 16
Защиты от брызг бортиков, установка, 8

И Идентификация изготовителя и оборудования, 2
Изготовителя и оборудования, идентификация, 2
Информационные и предохранительные сигналы, 5
Испытание оборудования, 13

К Крана подачи газа с клапаном
регулировка минимальной мощности, 14

М Минимальной мощности
регулировка крана подачи газа с клапаном, 14

Н На другой тип питания, переход, 13
Неисправностей, поиск, 10

О Оборудования списание, 16
Оборудования, идентификация изготовителя и, 2
Оборудования, испытание, 13
Оборудования, общее описание, 3
Оборудования, продолжительное бездействие, 8
Оборудования, установка, 12
Обслуживанию, рекомендации по, 8
Обслуживания, способ заказа, 3
Общее описание оборудования, 3
Описание органов управления, 6

П Перевозка, 11
Перемещение и подъем, 11
Перемещению и установке, рекомендации по, 11
Переход на другой тип питания, 13
Плиты чистка, 9
Подключение газа, 12
Подъем и перемещение, 11
Поиск неисправностей, 10
Правила безопасности, 5
Прибора, восстановление работы, 7
Принадлежности по заказу, 5
Проверка давления газа, 10
Продолжительное бездействие оборудования, 8

Р Распаковка и упаковка, 11
Регулировка минимальной мощности крана подачи газа с клапаном, 14

Регулировке, рекомендации по, 14
Рекомендации по замене частей, 15
Рекомендации по обслуживанию, 8
Рекомендации по перемещению и установке, 11
Рекомендации по регулировке, 14
Рекомендации по уходу, 9
Рекомендации по эксплуатации, 6, 8

С Сигналы, информационные и предохранительные, 5
Списание оборудования, 16
Способ заказа обслуживания, 3

Т Технические данные, 4

У Упаковка и распаковка, 11
Управления, описание органов, 6
Установка бортиков для защиты от брызг, 8
Установка оборудования в едином блоке, 12
Установка оборудования, 12
Установке и перемещению, рекомендации по, 11
Устройства безопасности, 4
Уходу, рекомендации по, 9

Ф Форсунки горелки, замена, 15
Форсунки запального пламени замена, 16

Ц Цель руководства, 2

Ч Чистка плиты, 9

Э Эксплуатации, рекомендации по, 6

Запрещается воспроизведение данного документа, даже частичное, без разрешения изготовителя. Изготовитель проводит политику постоянного совершенствования и оставляет за собой право на изменение этой документации без обязательства предварительного уведомления, при условии поддержания безопасности.

© 2003 - Авторы текстов, иллюстрации и верстка: IDM эксперты в технической документации, г. Форли. Тексты могут воспроизводиться изготовителем, полностью или частично, со ссылкой на автора.

Для облегчения поиска интересных вопросов обращайтесь к аналитическому перечню в начале руководства.

Данное руководство подразделяется на две части.



1^я часть: содержит в себе всю информацию, необходимую для различных адресатов, то есть для пользователей оборудования.



2^я часть: содержит в себе всю информацию, необходимую для одностипных адресатов, то есть, для опытных операторов, уполномоченных для перемещения, перевозки, установки, обслуживания, ремонта и списания оборудования.

В то время как пользователи должны ознакомиться только с 1^й частью, для опытных операторов предназначается 2^я часть. Они могут ознакомиться также и с 1^й частью, чтобы при необходимости иметь более полное видение информации.

ОБЩИЕ СВЕДЕНИЯ

ЦЕЛЬ РУКОВОДСТВА

Данное руководство, являющееся неотъемлемой частью оборудования, было разработано изготовителем для предоставления необходимых сведений тем, кто уполномочен работать с ним в течение предусмотренного срока эксплуатации. Помимо использования хороших методов эксплуатации, лица, для которых предназначается информация, должны внимательно ознакомиться с ней и строго придерживаться ее. Эти сведения предоставляются изготовителем на исходном языке (итальянском) и могут быть переведены на другие языки для удовлетворения законодательных и/или коммерческих требований. Немного времени, посвященного чтению этих сведений, позволит избежать опасность здоровью, экономический ущерб и обеспечить безопасность людей. Храните данное руководство на протяжении всего срока эксплуатации оборудования в известном и легко достижимом месте, чтобы оно всегда было в распоряжении в момент консультации.

Изготовитель оставляет за собой право на внесение изменений без обязательства предварительного уведомления. Для выделения некоторых частей текста, представляющих большую важность, или для указания некоторых важных характеристик, были использованы некоторые символы, значение которых описывается ниже.



Осторожно - Внимание

Обозначает, что необходимо действовать соответствующим образом, чтобы не подвергать опасности людей и их здоровье, и предотвратить экономический ущерб.



Важно

Обозначает особо важную техническую информацию, которую нельзя не учитывать.

ИДЕНТИФИКАЦИЯ ИЗГОТОВИТЕЛЯ И ОБОРУДОВАНИЯ

Изображенная идентификационная табличка установлена непосредственно на приборе. На ней приводятся ссылки и все сведения, необходимые для обеспечения безопасности эксплуатации.

A) Дополнительная табличка

- a₁) Страна назначения
- a₂) Категория прибора
- a₃) Тип газа
- a₄) Давление газа
- a₅) Тип выброса продуктов сгорания

The diagram shows three identification labels (A, B, C) with arrows pointing to specific fields. Label A is a small table with columns G20, G25, G30, G31 and rows 20, 25, 30, 37. Label B is a larger table with columns G20, G25, G30, G31, IP, CE, and CE n. Label C is a table with columns GAS and P mixer.

Col.	G20	G25	G30	G31
20	25	28-30	37	

G20	G25	G30	G31	IP	CE	CE n.
mm	mm	mm	mm			
mm	mm	mm	mm			
mm	mm	mm	mm			

GAS	P mixer

- В) Идентификационная табличка
- б₁) Модель оборудования
- б₂) Тип персонализации
- б₃) Идентификация изготовителя
- б₄) Заводской номер
- б₅) Код защиты
- б₆) Маркировка соответствия СЕ
- б₇) Норма для справок
- б₈) Номер сертификации СЕ
- б₉) Тип семейства изделий
- б₁₀) Тип газа
- б₁₁) Заявленная мощность
- б₁₂) Расход газа
- б₁₃) Индикатор испытательного газа
- С) Табличка испытательного газа

- с₁) Тип газа
 - с₂) Давление газа
- Установщик должен выбрать и установить табличку (А) рядом с идентификационной табличкой для страны назначения, а также сделать отметку о категории принадлежности (Тип А = стандартный выброс - Тип В11 = высокий выброс).
- Если используемый газ - тот же самый, что и используемый изготовителем для проведения испытаний, то необходимо удалить табличку (С) и установить индикатор (б₁₃) на идентификационную табличку в соответствии с данными используемого газа.

СПОСОБ ЗАКАЗА ОБСЛУЖИВАНИЯ

Для любых потребностей обращайтесь в один из сервисных центров.
При любом заказе технического обслуживания

указывайте данные, приведенные на идентификационной табличке, и тип обнаруженной неисправности.

ТЕХНИЧЕСКИЕ СВЕДЕНИЯ

2



ОБЩЕЕ ОПИСАНИЕ ОБОРУДОВАНИЯ

Рабочая плита (ростер), далее называемая оборудованием или прибором, была разработана и изготовлена для приготовления пищи посредством непосредственного контакта с плитой на предприятиях общественного питания.

Каждая модель выпускается в нескольких вариантах, отличающихся типом плиты на оборудовании (см. рисунок).

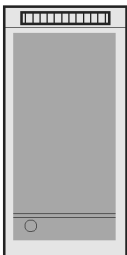
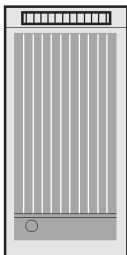

0G0FT1G	Гладкая (железо)	0G0FT2G	Рифленая (железо)
0G0FT4G	Гладкая (хром)	0G0FT5G	Рифленая (хром)
			

IDM-39603307600.tif

CSI

Основные органы

- А) Рабочая плита;** выполняется различных форм и из различных материалов для удовлетворения разнообразных потребностей.
- В) Выброс продуктов сгорания (Тип А);** для отвода образуемых горелкой продуктов сгорания.
- С) Сливная пробка;** для слива остатков готовки и их отвода в лоток для сбора.
- Д) Смотровая прорезь;** для проверки работы запального пламени.
- Е) Ручка для управления горелкой;** для регулировки питания газом горелки.
- Ф) Лоток для сбора;** для сбора остатков, образуемых во время готовки.
- Г) Пьезоэлектрическое воспламенение;** для зажигания горелки.
- Н) Разъем питания газом;** для подключения питания газом.

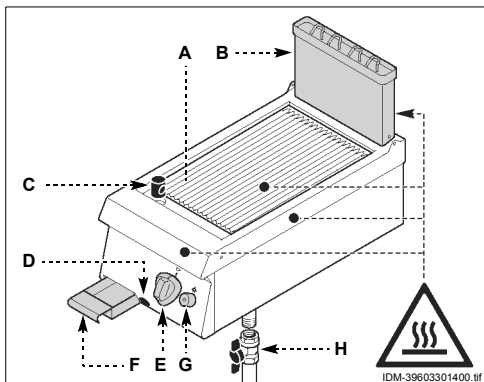

ТЕХНИЧЕСКИЕ ДАННЫЕ



Смотри таблицы и "Схема подключения" в конце руководства.



УСТРОЙСТВА БЕЗОПАСНОСТИ

Даже если прибор оснащен всеми устройствами безопасности, во время установки и подключения, в случае необходимости, они должны быть дополнены другими, чтобы соблюдалось действующее законодательство в этой области.

На иллюстрации показывается расположение различных устройств.

- А) Кран подачи газа;** для подключения и отключения линии питания газом.
- В) Предохранительная термопара;** блокирует подачу газа в случае затухания пламени.
- С) Предохранительный термостат;** блокирует подачу газа в случае перегрева.

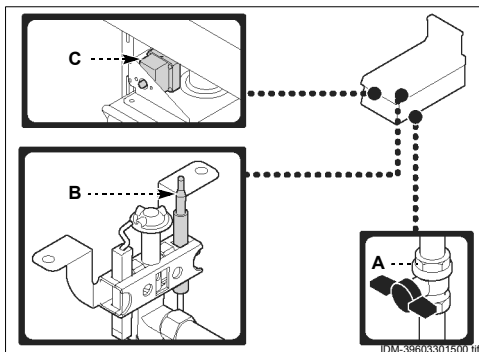

CSI Осторожно - Внимание

Ежедневно проверяйте, чтобы устройства безопасности были установлены и являлись полностью исправными.

ИНФОРМАЦИОННЫЕ И ПРЕДОХРАНИТЕЛЬНЫЕ СИГНАЛЫ

На иллюстрации показывается положение нанесенных знаков.

- A) Табличка с маркировкой CE:** обозначает, что оборудование соответствует нормам.
- B) Опасность ожога:** обратить внимание на горячие поверхности.
- C) Общая опасность:** перед выполнением любых работ внимательно прочтите руководство.
- D) Общая опасность:** обозначает предупреждение, которое должно соблюдаться во время установки и пуска в эксплуатацию.
- E) Общая опасность:** обозначает предупреждение, которое должно соблюдаться во время установки.
- F) Идентификационная табличка изготовителя и оборудования.**

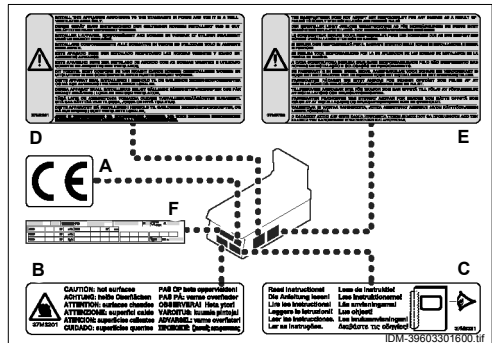

ПРИНАДЛЕЖНОСТИ ПО ЗАКАЗУ

По заказу оборудование может быть укомплектовано следующими принадлежностями.

- A) Бортики для защиты от брызг.**
- B) Скребок для чистки плиты.**
- C) Комплект скребков для гладкой плиты.**
- D) Комплект для перехода на другой тип газа.**

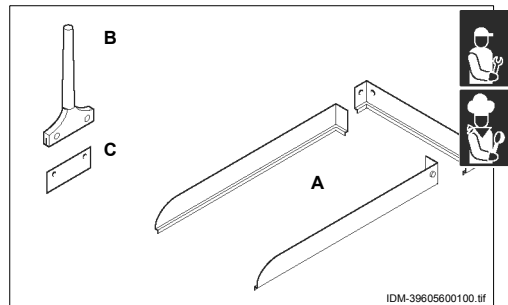

БЕЗОПАСНОСТЬ

3

ПРАВИЛА БЕЗОПАСНОСТИ

Во время разработки и производства изготовитель обратил особое внимание на те аспекты, которые могут отрицательно сказаться на безопасности и здоровье людей, использующих оборудование. Помимо соблюдения действующего законодательства в этой области, изготовителем были применены все "правила качественного изготовления". Целью этих сведений является призыв пользователей к повышенному вниманию для предотвращения любой опасности. Тем не менее, осторожность незаменима. Безопасность находится также в руках всех операторов, работающих с оборудованием.

Внимательно прочитайте инструкции, приведенные в приложенном руководстве, и нанесенные на приборе, в особенности соблюдайте инструкции, касающиеся безопасности. Немного времени, посвященного чтению, позволит предотвратить нежелательные

последствия.

Не выводить из строя, не исключать, не устранять или обходить установленные устройства безопасности. Несоблюдение этого требования может нанести серьезный ущерб безопасности и здоровью людей.

Даже после надлежащего ознакомления с документацией, при первом использовании, при необходимости, выполните имитацию некоторых пробных операций для определения органов управления, в особенности тех, которые касаются включения и выключения, и их основных функций.

Используйте оборудование лишь только для целей, предусмотренных изготовителем. Использование оборудования не по назначению может отрицательно сказаться на безопасности и здоровье людей и привести к экономическому ущербу.

Все операции обслуживания, требующие точной технической компетенции или особых навыков, должны выполняться лишь только квалифицированным персоналом, обладающим признанным опытом, полученным в области выполняемых работ.

Для поддержания гигиены и защиты используемых продуктов от всех загрязняющих факторов, необходимо тщательно очищать предметы, имеющие прямой или косвенный контакт с продуктами, и прилегающие зоны. Выполняйте эти операции с использованием лишь только моющих средств для пищевого применения, категорически исключая использование воспламеняющихся

веществ или содержащих вредные для здоровья людей компоненты. Эти операции должны выполняться при возникновении насущной необходимости и в конце каждого использования.

В конце каждого использования убедитесь, что горелки выключены, ручки управления отключены и линии питания отсоединены.

В случае продолжительного бездействия, помимо отключения всех линий питания, необходимо выполнить тщательную чистку всех внутренних и наружных частей оборудования и окружающей зоны, согласно указаниям изготовителя и действующему в этой области законодательству.

ЭКСПЛУАТАЦИЯ И РАБОТА

4

РЕКОМЕНДАЦИИ ПО ЭКСПЛУАТАЦИИ



Важно

Количество несчастных случаев во время использования оборудования зависит от многочисленных факторов, которые не всегда можно предотвратить и контролировать. Некоторые несчастные случаи могут зависеть от факторов окружающей среды, которые нельзя предусмотреть, другие зависят, прежде всего, от поведения пользователей. Они, помимо обладания полномочиями и надлежащего документирования, при необходимости, при первом использовании, должны имитировать некоторые операции для

определения основных органов управления и функций. Использовать лишь только в предусмотренных изготовителем целях и не выводить из строя ни одно устройство безопасности, чтобы получить характеристики, отличающиеся от предусмотренных. Перед использованием убедитесь, что предохранительные устройства правильно установлены и исправны. Пользователи, помимо обязательства выполнения этих требований, должны также выполнять все нормы безопасности и внимательно прочитать описание органов управления и пуска в эксплуатацию.



ОПИСАНИЕ ОРГАНОВ УПРАВЛЕНИЯ

На оборудовании имеются органы управления для включения основных функций.

А) Ручка для управления горелкой:

для включения, выключения и регулировки соответствующей горелки и запального пламени.

В) Ручка пьезоэлектрического

зажигания: для зажигания запального пламени.

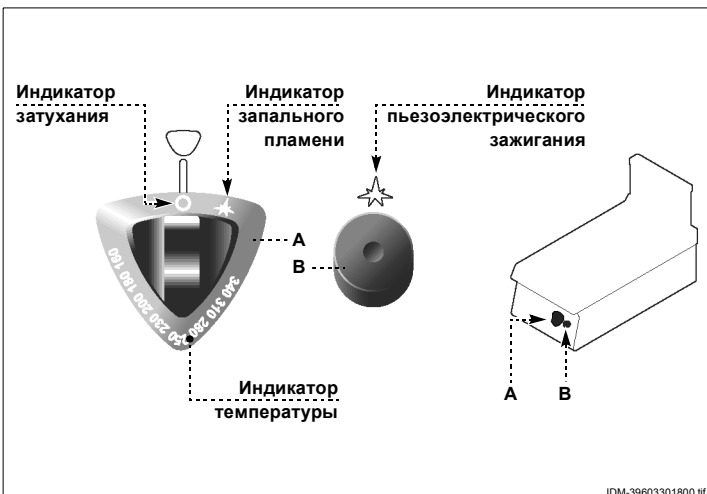

ВКЛЮЧЕНИЕ И ВЫКЛЮЧЕНИЕ ГОРЕЛКИ

Включение

Примечание: при первом включении необходимо промыть плиту, чтобы удалить защитную смазку и любую другую грязь, после чего включить оборудование и выполнить предварительный прогрев в течение около 2 часов при температуре 195°C.

- 1 - Откройте кран подачи газа.
- 2 - Нажмите и поверните ручку против часовой стрелки (поз. **a**) и одновременно с этим включите пьезоэлектрическое зажигание (**A**) для включения запального пламени. Удерживайте нажатой ручку в течение 15 секунд, чтобы сработала термопара.
- 3 - Поверните ручку против часовой стрелки (поз. **b**), в соответствии с максимальной температурой, и удерживайте это положение в течение приблизительно двух минут, после чего поверните ручку в положение необходимой температуры.

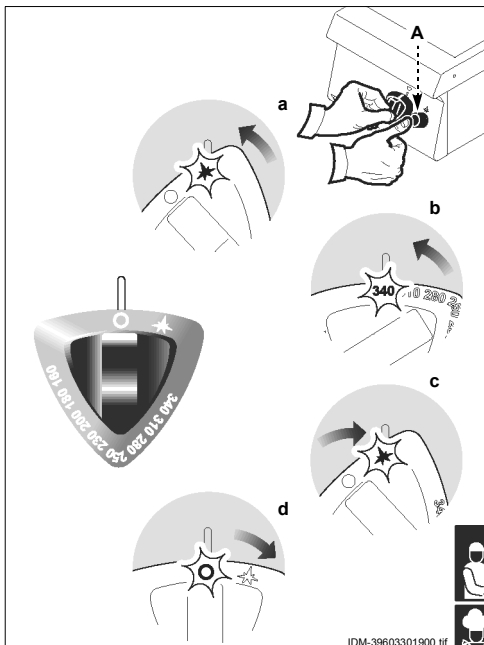

- 5 - Поверните ручку по часовой стрелке (поз. **d**) для выключения запального пламени.
- 6 - Закройте кран для обеспечения условий безопасности.

Важно

Для оборудования с хромированной плитой перед использованием необходимо выполнить предварительный прогрев в течение около 30 минут при температуре 190°C.

Выключение

- 4 - Поверните ручку по часовой стрелке (поз. **c**) для выключения горелки.
- Примечание: запальное пламя будет продолжать гореть для последующих включений горелки.*

ВОССТАНОВЛЕНИЕ РАБОТЫ ПРИБОРА

В случае срабатывания предохранительного термостата необходимо восстановить исходные условия работы оборудования указанным способом.

Примечание: эту операцию можно выполнять лишь только для оборудования с хромированной плитой.

- 1 - Снимите ручку (**A**).
- 2 - Отвинтите винты, чтобы снять панель (**B**).
- 3 - Нажмите кнопку (**C**) предохранительного термостата для включения питания газом.
- 4 - Установите на место панель (**B**) и ручку (**A**) после выполнения этой операции.

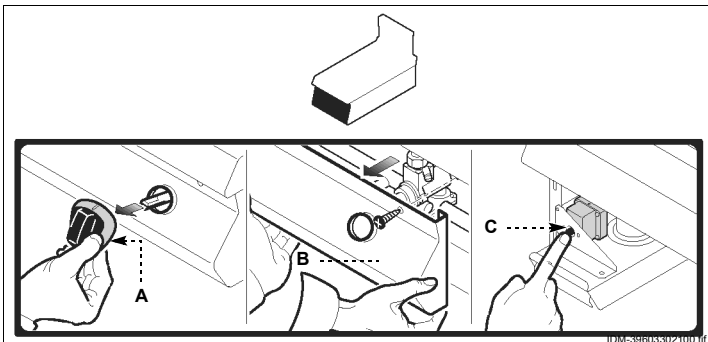

УСТАНОВКА БОРТИКОВ ДЛЯ ЗАЩИТЫ ОТ БРЫЗГ

Для выполнения этой операции действуйте указанным способом.

- 1 - Установите задний бортик (А) в специальный паз.
- 2 - Установите боковые бортики (В), вставляя штыри в прорези заднего бортика.

Примечание: для мойки бортиков снимите их с плиты и вымойте в посудомоечной машине.

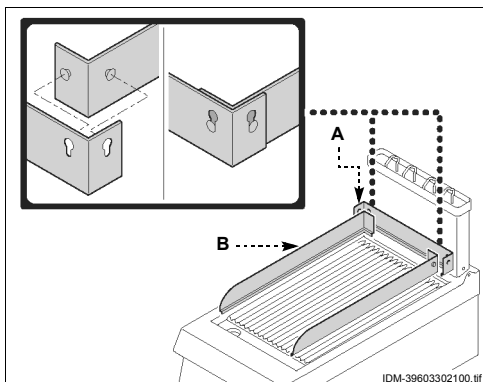

ПРОДОЛЖИТЕЛЬНОЕ БЕЗДЕЙСТВИЕ ОБОРУДОВАНИЯ

Если прибор бездействует в течение продолжительного времени, то действуйте следующим образом:

- 1 - закройте кран подачи газа;
- 2 - тщательно очистите оборудование и прилегающие зоны;

- 3 - нанесите тонкий слой пищевого масла на поверхности из нержавеющей стали;
- 4 - выполните все операции обслуживания;
- 5 - накройте оборудование пологом и оставьте несколько щелей для циркуляции воздуха.



РЕКОМЕНДАЦИИ ПО ЭКСПЛУАТАЦИИ

Для гарантии исправной работы оборудования рекомендуется выполнять следующие советы:

- использовать лишь только принадлежности, указанные изготовителем;
- не использовать оборудование для жарки во фритюре;
- не использовать оборудование для нагрева кастрюль и сковородок, чтобы не повредить его рабочую поверхность;
- не использовать оборудование для готовки

замороженных продуктов, так как тепловой перепад может повредить поверхность рабочей плиты (только для хромированных плит);

- не допускайте царапин или ударов предметами по поверхности плиты, чтобы не изменить ее характеристики и обеспечить гигиену приготавливаемых продуктов;
- используйте лишь только металлический инструмент для смещения или удаления продуктов с плиты (только для хромированных плит).

ОБСЛУЖИВАНИЕ

5

РЕКОМЕНДАЦИИ ПО ОБСЛУЖИВАНИЮ

Содержите оборудование в условиях максимальной эффективности, выполняя операции планового обслуживания, предусмотренные изготовителем. Качественное обслуживание позволит получить лучшую отдачу, большую рабочую долговечность и поддержание на постоянном уровне требований безопасности.

устройства безопасности и оценить необходимость должного информирования работающего персонала и находящегося поблизости. В частности, следует закрыть кран подачи газа и предотвратить доступ ко всем устройствам, которые в случае их активации могли бы вызвать внезапное возникновение опасных условий, нанося ущерб безопасности и здоровью людей.

В конце каждого использования и каждый раз, по мере необходимости, очищайте:

- плиту (см. стр. 9);



Осторожно - Внимание

Перед выполнением любого обслуживания необходимо включить все предусмотренные

- оборудование и окружающую зону (см. стр. 9).
Через каждые **100 часов работы** силами опытных и допущенных специалистов, необходимо выполнять следующие операции:
- проверку давления газа и герметичности системы;

- проверку исправности предохранительной терморпары;
- проверку исправности дымохода и, при необходимости, чистку;
- проверку исправности предохранительного термостата.

РЕКОМЕНДАЦИИ ПО УХОДУ

Учитывая, что оборудование используется для приготовления пищевых продуктов для человека, необходимо особенно позаботиться обо всем том, что касается гигиены, постоянно сохраняя оборудование и окружающую зону в чистоте.

Важно

Перед началом любой чистки всегда выключайте кран подачи газа и охлаждайте оборудование.

Рекомендуется также выполнять приведенные ниже замечания.

- 1 - Для чистки частей прибора используйте только теплую воду, моющие средства для пищевого применения и неабразивные материалы.

Осторожно - Внимание

Не используйте продукты, содержащие вредные и опасные вещества для здоровья людей (растворители, бензины и т.д.).

- 2 - Промойте поверхности питьевой водой и протрите. Не пользуйтесь струями воды под давлением.
- 3 - Обратите внимание на поверхности из нержавеющей стали, чтобы не повредить их. В частности, избегайте использования коррозионных продуктов, не используйте абразивный материал или режущий инструмент.
- 4 - Своевременно удаляйте остатки пищи, чтобы они не затвердели.
- 5 - Очистите известковые отложения, которые могут образовываться на некоторых поверхностях оборудования.



ЧИСТКА ПЛИТЫ

Осторожно - Внимание

Выполняйте чистку плиты должным образом, используя принадлежности, поставляемые по дополнительному заказу.

Для выполнения этой операции действуйте указанным способом.

- 1 - Используйте скребок (A) для удаления с плиты остатков пищи.
Примечание: используйте инструмент с зубчатой рабочей кромкой (B) для оборудования с рифленой плитой.
- 2 - Полейте плиту необходимым обезжиривающим средством и оставьте его на несколько минут.
- 3 - Закройте сливное отверстие пробкой (C).
- 4 - Налейте воды при температуре 60°C на плиту и оставьте ее на несколько минут.
- 5 - Снимите лоток для сбора (D) и поставьте под сливное отверстие ведро.
- 6 - Снимите пробку (C), чтобы слить воду с плиты.

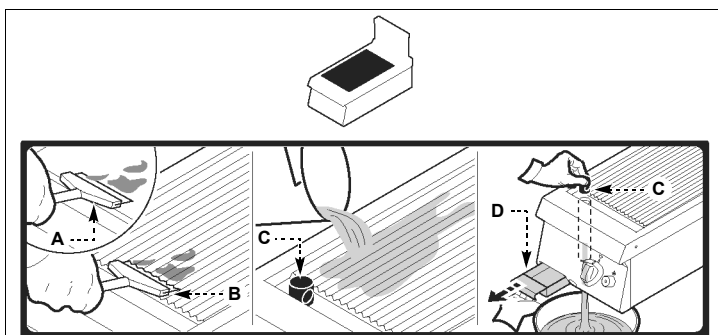

IDM-39603307700.tif

- 7 - Тщательно прочистите плиту губкой, ополосните обильным количеством воды и высушите.

Важно

Тщательно промывайте рабочую плиту для удаления любых остатков обезжиривающего средства, чтобы не допустить образование пятен и разводов при следующем использовании плиты.

ПРОВЕРКА ДАВЛЕНИЯ ГАЗА

Для выполнения этой операции действуйте указанным способом.

- 1 - закройте кран подачи газа.
- 2 - Снимите ручку (A).
- 3 - Отвинтите винты (B) и снимите панель (C).
- 4 - Отвинтите винт (D) в точке отбора давления.
- 5 - Подключите манометр (E) к точке отбора давления.
- 6 - Включите горелку и поверните ручку в положение самого сильного огня (см. стр. 7). Убедитесь, что давление на манометре соответствует значениям таблицы (в конце

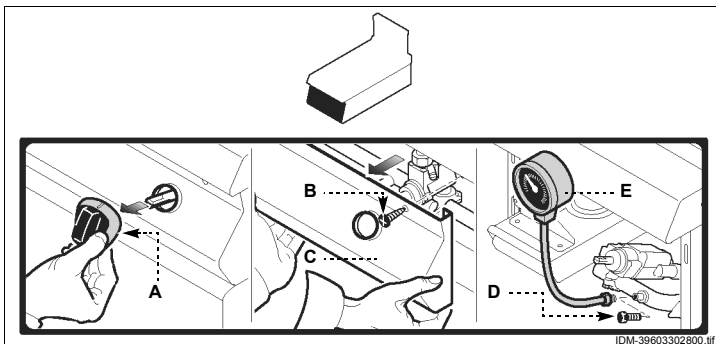

руководства).

- 7 - Выключите горелку, отключите манометр и восстановите исходные условия после завершения этой операции.

НЕИСПРАВНОСТИ

6

ПОИСК НЕИСПРАВНОСТЕЙ



Перед пуском в эксплуатацию оборудование прошло предварительные испытания. Приведенная ниже информация предназначена для обнаружения и исправления неисправностей работы, которые могут возникнуть во время эксплуатации. Некоторые из этих проблем могут

быть решены пользователем, для решения остальных проблем требуются специальные технические знания или навыки, следовательно, они должны выполняться лишь только квалифицированным персоналом с признанным опытом, полученным в области выполнения работ.

Неисправности	Причины	Способы устранения
Запах газа.	Случайная утечка, вызванная затуханием пламени.	закройте кран подачи газа и проветрите помещение.
Запальное пламя не загорается.	Устройства искрового воспламенения не работают.	Проверить исправность устройств искрового воспламенения. Зажечь вручную свободным огнем. Важно Обратиться в сервисную службу.
	Наличие воздуха в трубах, вызванное продолжительным бездействием.	Продолжать выполнение операций воспламенения.
Запальное пламя гаснет.	Термопара не прогрелась в достаточной мере.	Продолжать выполнение операций воспламенения.
Запальное пламя горит, но горелка не включается.		Проверить состояние термостата и включить разрешающее устройство воспламенения.
Пламя желтого цвета.	Горелка грязная, трубы выброса продуктов сгорания засорены, образование конденсата.	Обратиться в сервисную службу.

РЕКОМЕНДАЦИИ ПО ПЕРЕМЕЩЕНИЮ И УСТАНОВКЕ

Важно

Выполняйте перемещение и установку, соблюдая сведения, предоставленные изготовителем, приведенные непосредственно на упаковке, на

оборудовании и в инструкциях по эксплуатации. Тот, кто уполномочен выполнять эти операции, должен, при необходимости, разработать “план безопасности” для обеспечения безопасности участвующих лиц.

УПАКОВКА И РАСПАКОВКА

Упаковка выполнена так, чтобы уменьшить габаритные размеры, с учетом используемого типа транспорта. Для облегчения перевозки отправка может быть выполнена с демонтированными некоторыми компонентами, защищенными и упакованными должным образом. На упаковке приводится вся необходимая информация для погрузо-разгрузочных работ. Во время распаковки проверяйте сохранность и точное количество компонентов. Упаковочный материал должен перерабатываться должным образом, с соблюдением действующего законодательства.

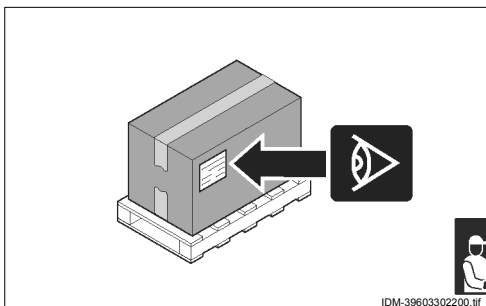

ПЕРЕВОЗКА

Перевозка может выполняться различными способами, что зависит от места назначения. На схеме показаны наиболее используемые решения.

Во время перевозки, чтобы предотвратить нежелательное смещение груза, его необходимо закрепить на транспортном средстве должным образом.

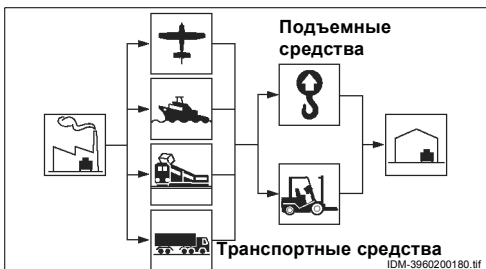

ПЕРЕМЕЩЕНИЕ И ПОДЪЕМ

Оборудование может перемещаться подъемными средствами с вилами или крюком, обладающими необходимой грузоподъемностью.

Перед выполнением этой операции проверьте положение центра тяжести груза.

Важно

При зацеплении подъемного средства обратите внимание на трубу подачи газа.

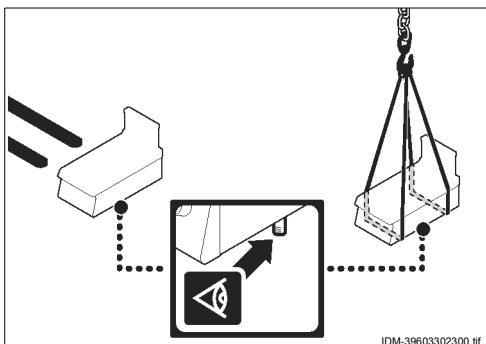

УСТАНОВКА ОБОРУДОВАНИЯ

Все фазы установки должны предусматриваться еще во время разработки общего проекта. Перед началом разработки этих фаз, помимо определения зоны установки, тот, кто уполномочен на выполнение этих операций, должен, если необходимо, выполнять “план безопасности” для защиты непосредственно вовлеченных людей, и строго выполнять все законы, в особенности законы о мобильных строительных площадках.

Зона установки должна быть оснащена всеми видами питания и сбросом отходов производства, она должна быть освещена должным образом и обладать всеми гигиеническими и санитарными требованиями, отвечающими действующему законодательству для предотвращения загрязнения пищевых продуктов.

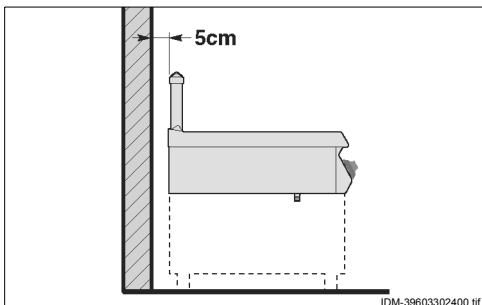

При необходимости определите четкое положение каждого прибора или узла, нанося координаты для правильного расположения. Выполните установку на удалении от стены не менее 5 см, если она не выдерживает температуру 150°C минимум.

УСТАНОВКА ОБОРУДОВАНИЯ В ЕДИНОМ БЛОКЕ



Для установки оборудования в едином блоке (друг рядом с другом) действуйте указанным способом.

- 1 - Снимите панели управления.
- 2 - Нанесите на совмещаемые кромки защитную липкую ленту.
- 3 - Нанесите на совмещаемые стороны герметик, пригодный для пищевых целей.
- 4 - Совместите приборы.
- 5 - Соедините оборудование с крепежными элементами.
- 6 - Удалите излишки герметика и липкой ленты.
- 7 - Нанесите внутрь крышки (A) герметик и установите ее на место, чтобы закрыть зону крепления.

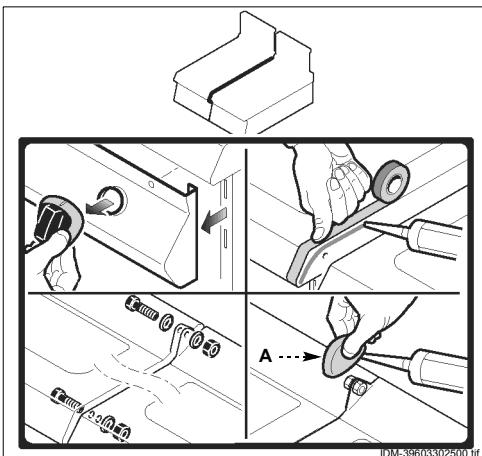

ПОДКЛЮЧЕНИЕ ГАЗА

Для выполнения подключения подсоедините сетевую трубу к патрубку на оборудовании, устанавливая также отсекающий кран (A), чтобы в случае необходимости отключить подачу газа.



Важно

Кран (A), который не поставляется вместе с оборудованием, должен устанавливаться в легкодоступном месте, а его состояние (открытое или закрытое) должно быть легко определимым.

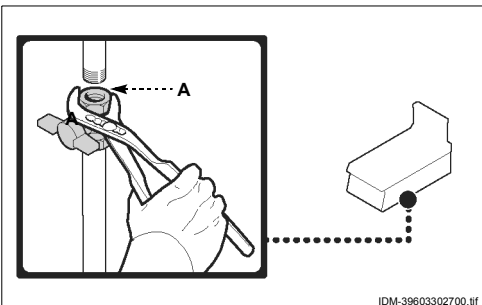

ПЕРЕХОД НА ДРУГОЙ ТИП ПИТАНИЯ

Оборудование было испытано изготовителем с его сетевым газом, как указывается на идентификационной наклейке.

Если тип подключаемого газа отличается от газа испытания, то действуйте следующим образом.

- 1 - закройте кран подачи газа (А).
- 2 - Замените форсунку горелки (см. стр. 15).
- 3 - Замените форсунку запального пламени (см. стр. 16).
- 4 - Отрегулируйте минимальное пламя на кране подачи газа с клапаном (см. стр. 14).
- 5 - При необходимости замените трубку первичного воздуха горелки (см. стр. 15).

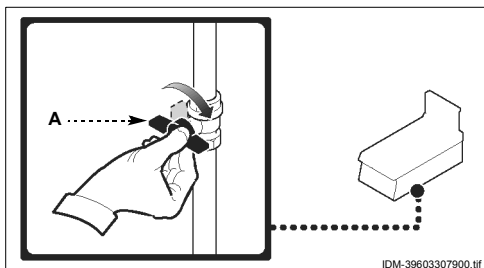

- 6 - Удалите наклейку, нанесенную на идентификационную табличку, и замените ее другой, для указания используемого газа.

i Важно

После выполнения операции убедитесь в отсутствии утечек газа или неисправностей в работе.

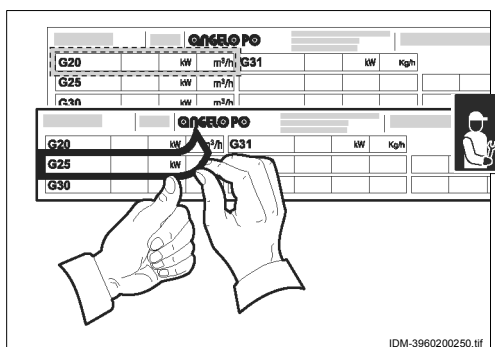

ИСПЫТАНИЕ ОБОРУДОВАНИЯ

i Важно

Перед пуском в эксплуатацию необходимо выполнить испытание системы, чтобы оценить рабочие условия каждого отдельного компонента и возможного наличия неисправностей. На этом этапе важно проверить, что все условия безопасности и гигиены строго выполняются.

Для выполнения испытания проведите следующую проверку:

- 1 - откройте кран подачи газа и проверьте герметичность соединений;
- 2 - убедитесь, что сетевой газ соответствует газу для пуска оборудования в

эксплуатацию и, при необходимости, выполните переход (см. стр. 13);

- 3 - проверьте правильность воспламенения и работы горелки;
- 4 - проверить исправность работы предохранительной терморпары;
- 5 - проверьте отсутствие утечек газа;
- 6 - убедитесь, что таблички заполнены с указанием газа, используемого в стране назначения.

Выполнив испытание, при необходимости, подготовьте должным образом пользователя, чтобы он получил все необходимые навыки для пуска оборудования в эксплуатацию в безопасных условиях, как предусматривается действующим законодательством.

РЕКОМЕНДАЦИИ ПО РЕГУЛИРОВКЕ

Важно

Перед выполнением любой регулировки включите все предусмотренные устройства безопасности и оцените необходимость должного информирования работающего персонала и находящегося поблизости.

частности, следует закрыть газовый кран и предотвратить доступ ко всем устройствам, которые в случае их активации могли бы вызвать внезапное возникновение опасных условий, нанося ущерб безопасности и здоровью людей.

РЕГУЛИРОВКА МИНИМАЛЬНОЙ МОЩНОСТИ КРАНА ПОДАЧИ ГАЗА С КЛАПАНОМ

Важно

Эта регулировка выполняется только в том случае, если подключаемый газ отличается от использованного во время испытаний, предварительно выполнив переход на другой тип газа (см. стр. 13). Перед

выполнением этой регулировки необходимо убедиться, что давление газа питания соответствует значению номинального давления для данного типа газа (см. таблицу в конце руководства).

**Метан**

Для выполнения этой операции действуйте указанным способом.

- 1 - закройте кран подачи газа.
- 2 - Снимите ручку (A).
- 3 - Отвинтите винты (B) и снимите панель (C).
- 4 - Поверните винт, чтобы открыть точку отбора давления (D).
- 5 - Подключите манометр (E) к точке отбора давления (D).
- 6 - Откройте кран подачи газа.
- 7 - Включите горелку и поверните ручку в положение самого тихого огня.
- 8 - Вставьте инжектор тихого огня (F) и полностью завинтите его.
- 9 - Медленно отвинчивайте инжектор (F) до тех пор, пока указанное давление не будет соответствовать приведенным в таблице значениям (см. в конце руководства).
- 10 - Проверьте устойчивость пламени.

Примечание: выполнив регулировку, опломбируйте винт лаком.

- 11 - Выключите горелку, отключите манометр и восстановите исходные условия после завершения этой операции.

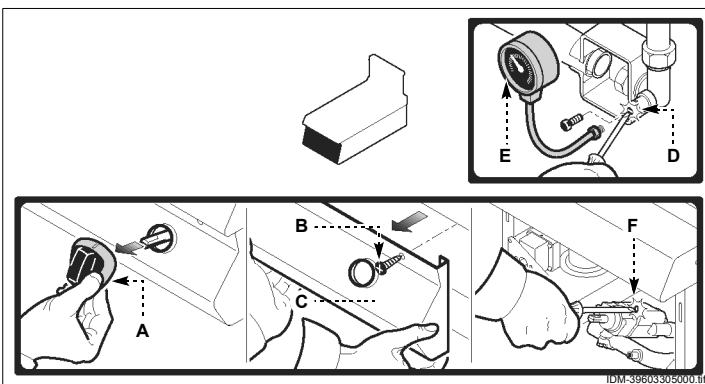
**Сжиженный газ**

Для выполнения этой операции действуйте указанным способом.

- 1 - закройте кран подачи газа.
- 2 - Снимите ручку (A).
- 3 - Отвинтите винты (B) и снимите панель (C).
- 4 - Полностью затяните инжектор тихого огня (F).

Примечание: выполнив регулировку, опломбируйте винт лаком.

- 5 - Восстановите исходные условия после выполнения этой операции.

РЕКОМЕНДАЦИИ ПО ЗАМЕНЕ ЧАСТЕЙ

Перед выполнением любой замены необходимо включить все предусмотренные устройства безопасности и оценить необходимость должного информирования работающего персонала и находящегося поблизости. В частности, следует закрыть кран подачи газа и предотвратить доступ ко всем устройствам, которые в случае их активации могли бы вызвать внезапное возникновение опасных условий, нанося ущерб безопасности и здоровью людей.

В случае необходимости замены изношенных

компонентов, используйте лишь только фирменные запасные части.

Фирма не несет никакой ответственности за ущерб людям или имуществу, вытекающий из использования нефирменных запасных частей и непланового ремонта без разрешения изготовителя, которые могут изменить требования безопасности.

Для заказа запасных частей выполните указания, приведенные в каталоге запасных частей.

ЗАМЕНА ФОРСУНКИ ГОРЕЛКИ

Для выполнения этой операции действуйте указанным способом.

- 1 - Закройте кран подачи газа.
- 2 - Снимите ручку (A).
- 3 - Отвинтите винты (B) и снимите панель (C).
- 4 - Отвинтите форсунку (D) и замените ее соответствующей типу используемого газа (см. таблицу в конце руководства).

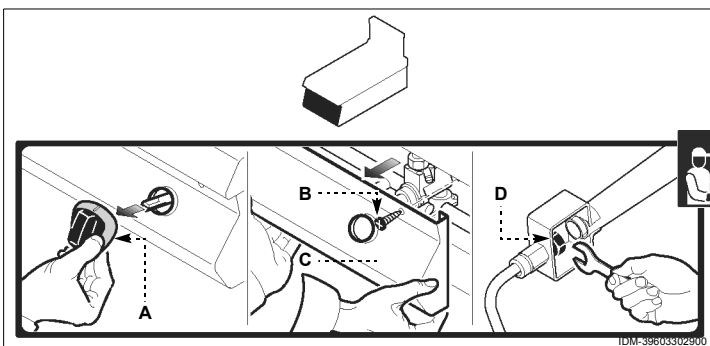

- 5 - Установите на место панель (C) и ручку (A).

ЗАМЕНА ВОЗДУШНОЙ ТРУБЫ ГОРЕЛКИ

Для выполнения этой операции действуйте указанным способом.

- 1 - Закройте кран подачи газа.
- 2 - Снимите ручку (A).
- 3 - Отвинтите винты (B) и снимите панель (C).
- 4 - Ослабьте винт (D).
- 5 - Выньте трубку (E) и замените ее пригодной трубкой для используемого типа газа (см. таблицу в конце руководства).

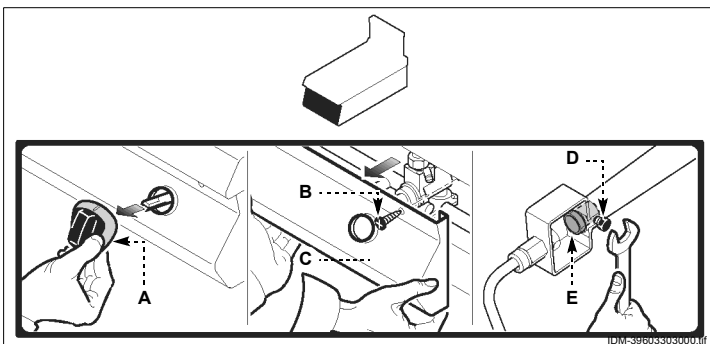

- 6 - Установите на место панель (C) и ручку (A).

ЗАМЕНА ФОРСУНКИ ЗАПАЛЬНОГО ПЛАМЕНИ

Для выполнения этой операции действуйте указанным способом.

- 1 - Закройте кран подачи газа.
- 2 - Снимите ручку (A).
- 3 - Отвинтите винты (B) и снимите панель (C).
- 4 - Отвинтите соединение (D).
- 5 - Отвинтите форсунку (E) и замените ее соответствующей типу используемого газа (см. таблицу в конце руководства).
- 6 - Завинтите соединение (D).
- 7 - Установите на место панель (C) и ручку (A) после выполнения этой операции.

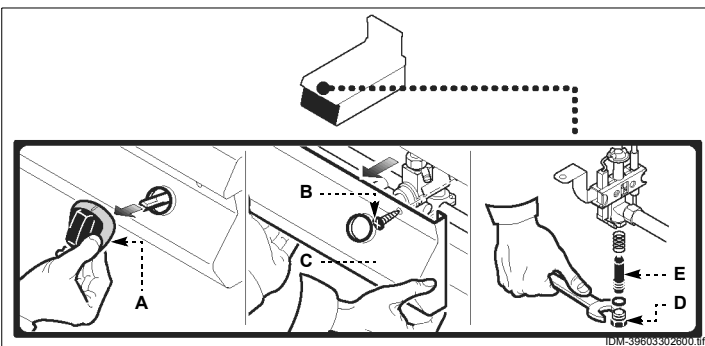

СПИСАНИЕ ОБОРУДОВАНИЯ



Важно

Эта операция должна выполняться опытными специалистами, соблюдая действующее законодательство в области безопасности труда. Не выбрасывайте не поддающиеся разложению вещества, смазочные

материалы и неметаллические компоненты (резина, ПВХ, смолы и т.д.). Выполняйте их переработку с соблюдением действующего законодательства в этой области.

ПРИЛОЖЕНИЯ

Модель	Горелки 5,5 кВт (Мин. 3,35 кВт)	Qn кВт	Расход газа			
			G20	G25	G30	G31
0G0FT1G 0G0FT2G 0G0FT4G 0G0FT5G	N. 1	5,5	0,58 м ³ /ч	/	0,43 кг/ч	0,43 кг/ч

СХЕМА ПОДКЛЮЧЕНИЯ



Таблица инжекторов горелки

(1)	(2)	Газ	Реп мбар	Qп макс. кВт	Р (3) мбар	ш (4)	ш (5)	ш (6)	Qп мин. кВт	Р (7) мбар	ш (8)
AT	II2H3B/P	G30/G31	50	5,5	-	100	25	-	3,35	-	115
		G20	20	5,5	-	175	40	-	3,35	10	115
BE	II2E+3+	G30/G31	28/37	5,5	-	115	25	-	3,35	-	130
		G20	20	5,5	-	175	40	-	3,35	10	130
		G25	25	5,5	-	175	40	-	3,35	10	130
CH	II2H3+	G30/G31	30/37	5,5	-	115	25	-	3,35	-	130
		G20	20	5,5	-	175	40	-	3,35	10	130
DE	II2ELL3B/P	G30/G31	50	5,5	-	100	25	-	3,35	-	115
		G20	20	5,5	-	175	40	-	3,35	10	115
DK	II2H3B/P	G25	20	5,5	-	195	40	-	3,35	12,5	115
		G30/G31	30	5,5	-	115	25	-	3,35	-	130
ES	II2H3+	G20	20	5,5	-	175	40	-	3,35	10	130
		G30/G31	28/37	5,5	-	115	25	-	3,35	-	130
FI	II2H3B/P	G20	20	5,5	-	175	40	-	3,35	10	130
		G30/G31	30	5,5	-	115	25	-	3,35	-	130
FR	II2E+3+	G20	20	5,5	-	175	40	-	3,35	10	130
		G25	25	5,5	-	175	40	-	3,35	10	130
		G30/G31	28/37	5,5	-	115	25	-	3,35	-	130
GB	II2H3+	G20	20	5,5	-	175	40	-	3,35	10	130
		G30/G31	30/37	5,5	-	115	25	-	3,35	-	130
GR	II2H3+	G20	20	5,5	-	175	40	-	3,35	10	130
		G30/G31	28/37	5,5	-	115	25	-	3,35	-	130
IE	II2H3+	G20	20	5,5	-	175	40	-	3,35	10	130
		G30/G31	30/37	5,5	-	115	25	-	3,35	-	130
IT	II2H3+	G20	20	5,5	-	175	40	-	3,35	10	130
		G30/G31	30/37	5,5	-	115	25	-	3,35	-	130
LU	I2E	G20	20	5,5	-	175	40	-	3,35	10	130
		G30/G31	30	5,5	-	115	25	-	3,35	-	130
NL	II2L3B/P	G25	25	5,5	-	185	40	-	3,35	12,5	130
		G30/G31	30	5,5	-	115	25	-	3,35	-	130
NO	I3B/P	G30/G31	30	5,5	-	115	25	-	3,35	-	130
		G30/G31	30/37	5,5	-	115	25	-	3,35	-	130
PT	II2H3+	G20	20	5,5	-	175	40	-	3,35	10	130
		G30/G31	30	5,5	-	115	25	-	3,35	-	130
SE	II2H3B/P	G20	20	5,5	-	175	40	-	3,35	10	130

(1) Страна

(2) Категория

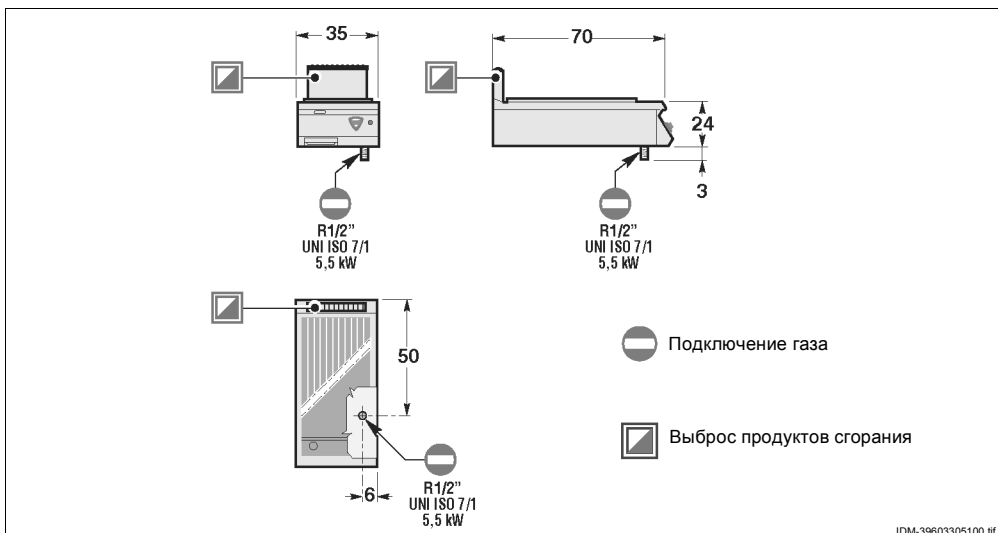
(3) Давление форсунки горелки

(4) Форсунка горелки

(5) Форсунка запального пламени

(6) Воздушная трубка

(7) Давление форсунки горелки на тихом огне

(8) Винт тихого огня

Таблица характеристик газа

Семейство	Тип газа	Коэффициент Wobbe (МДж/м ³)	Минимальная тепловая мощность (Hi)					
			Ккал/м ³	МДж/м ³	кВт/м ³	Ккал/кг	МДж/кг	кВт/кг
II	G20	45,67	8127	34,02	9,45	-	-	-
	G25	37,38	6988	29,25	8,12	-	-	-
III	G30	80,58	-	-	-	10906	45,65	12,68
	G31	70,69	-	-	-	11071	46,34	12,87

Таблица давлений газа

Страна	G20 мбар			G25 мбар			G30 мбар			G31 мбар		
	(1)	(2)	(3)	(1)	(2)	(3)	(1)	(2)	(3)	(1)	(2)	(3)
IT - GB - IE - PT CH - GR - ES	20	17	25	-	-	-	29	20	37	37	25	45
FR - BE	20	17	25	25	20	30	28	20	35	37	25	45
LU	20	17	25	-	-	-	-	-	-	-	-	-
DE	20	17	25	20	17	25	50	42,5	57,5	50	42,5	57,5
AT - CH	20	17	25	-	-	-	50	42,5	57,5	50	42,5	57,5
DK - SE - FI	20	17	25	-	-	-	30	20	35	30	20	35
NL	-	-	-	25	20	30	30	20	35	30	20	35
NO	-	-	-	-	-	-	30	20	35	30	20	35

- (1) Номинальное давление
 (2) Минимальное давление
 (3) Максимальное давление

